

# Parksafe 585

Veuillez observer les Notes techniques disponibles séparément!



Le système de parking cylindrique Parksafe 585 permet de réduire l'encombrement nécessaire au stationnement grâce à la superposition des véhicules. L'architecte maître d'œuvre dispose de nombreuses possibilités d'agencement. Selon la superficie disponible, des systèmes pour 8, 10 ou 12 places de stationnement par niveau de parking sont réalisables. Le Parksafe 585

rend les rampes et les voies d'accès superflues, il offre une sécurité contre le vol et le vandalisme, économise les installations techniques onéreuses par rapport aux parkings conventionnels et est écologique puisqu'il permet de comprimer le volume construit et de réduire les émissions de gaz d'échappement.

# Parksafe 585 | Tour autoporteuse

- ☐ Système de parking avec 8, 10 ou 12 places de stationnement par niveau
- ☐ Hauteurs des véhicules variables en fonction des différentes hauteurs des niveaux de parking

- ☐ Sortie dans le sens de la marche grâce à un dispositif de rotation intégré
- ☐ Parement en verre, profilés, éléments en béton ou autres

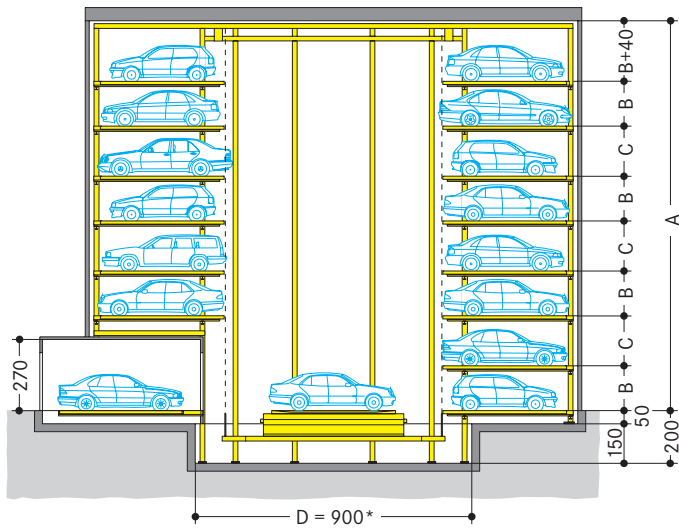

\* Cote valable pour système de 8 places/niveau  
pour un système de 10 places/niveau = D 1050  
pour un système de 12 places/niveau = D 1200

Hauteur de voiture	Cote B	Cote C
160	175	195

Cotes en cm

## Parksafe 585/8 (8 places de stationnement par niveau de parking)

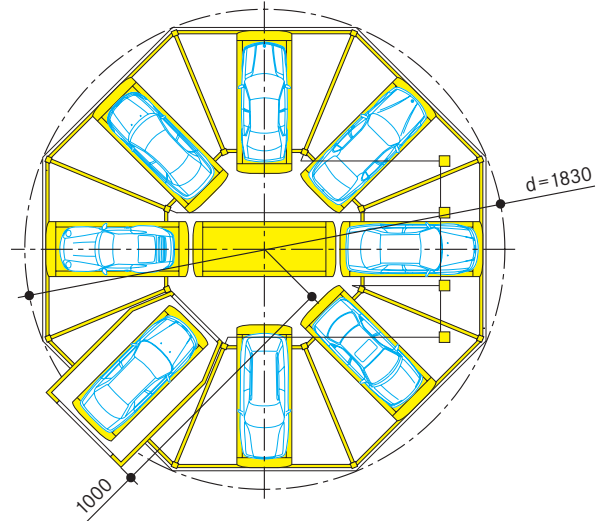

## Parksafe 585/10 (10 places de stationnement par niveau de parking)

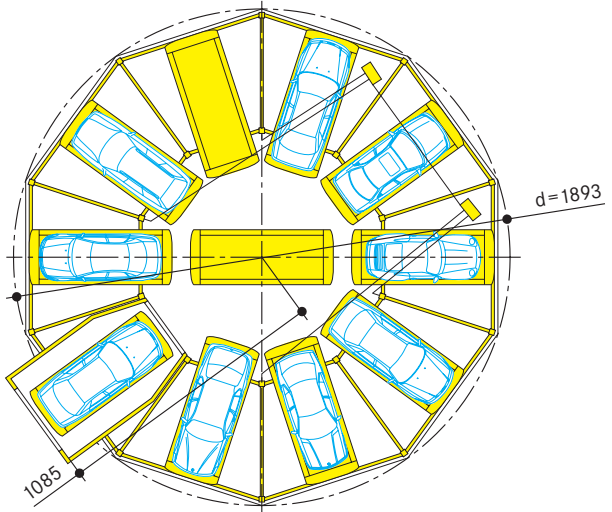

## Parksafe 585/12 (12 places de stationnement par niveau de parking)

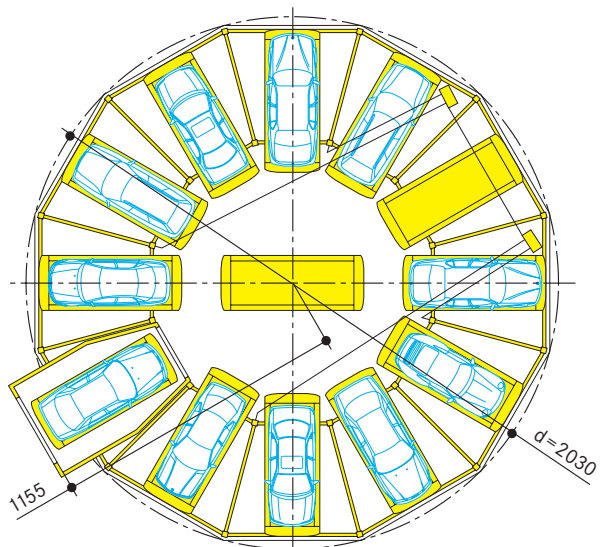

### Parksafe 585/8 (8 places de stationnement par niveau de parking)

Niveaux de parking	Places de stationnement	Cote A pour voitures de 160 cm de hauteur
2	14	390
3	22	585
4	30	760
5	38	955
6	46	1130
7	54	1325
8	62	1500
9	70	1695
10	78	1870
11	86	2065
12	94	2240
13	102	2435

### Parksafe 585/10 (10 places de stationnement par niveau de parking)

Niveaux de parking	Places de stationnement	Cote A pour voitures de 160 cm de hauteur
2	18	390
3	28	585
4	38	760
5	48	955
6	58	1130
7	68	1325
8	78	1500
9	88	1695
10	98	1870

### Parksafe 585/12 (12 places de stationnement par niveau de parking)

Niveaux de parking	Places de stationnement	Cote A pour voitures de 160 cm de hauteur
2	22	390
3	34	585
4	46	760
5	58	955
6	70	1130
7	82	1325
8	94	1500
9	106	1675

Les cotes indiquées sont valables pour des voitures d'une hauteur de 160 cm maxi.

Les niveaux de parking peuvent tous ou en partie être construits pour des voitures plus hautes.

## ■ Parksafe 585 | Version puits

- Système de parking avec 8, 10 ou 12 places de stationnement par niveau
- Hauteurs des véhicules variables en fonction des différentes hauteurs des niveaux de parking
- Sortie dans le sens de la marche grâce à un dispositif de rotation intégré

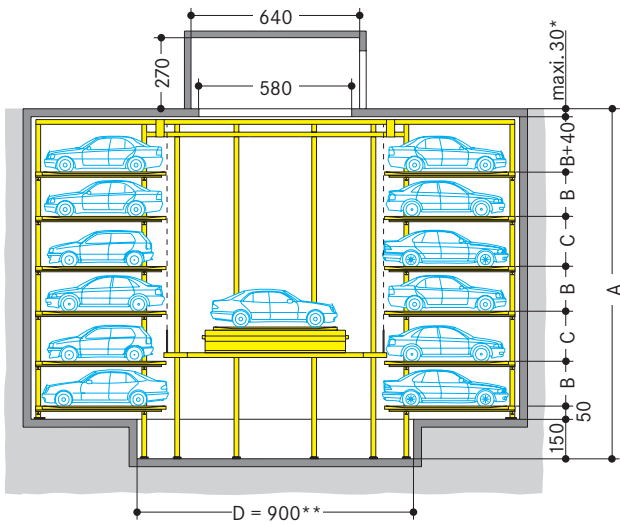

\* Le plafond doit être praticable. Si l'épaisseur du plafond excède 30 cm, l'espace réservé à la partie basse du convoyeur devra être augmenté de la différence.

\*\* Cote valable pour système de 8 places/niveau pour un système de 10 places/niveau = D 1050 pour un système de 12 places/niveau = D 1200

Hauteur de voiture	Cote B	Cote C
160	175	195

Cotes en cm

### Parksafe 585/8 (8 places de stationnement par niveau de parking)

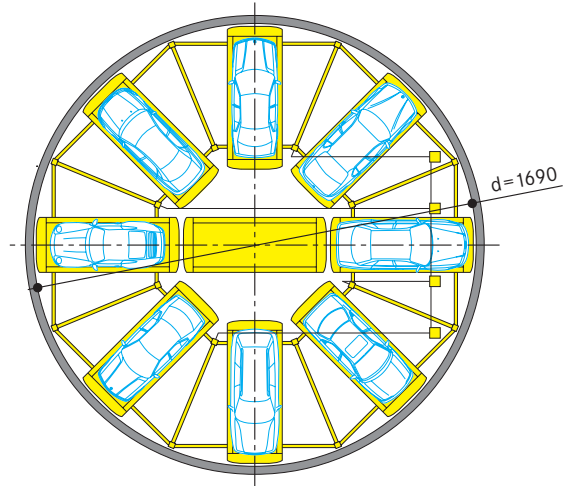

### Parksafe 585/10 (10 places de stationnement par niveau de parking)

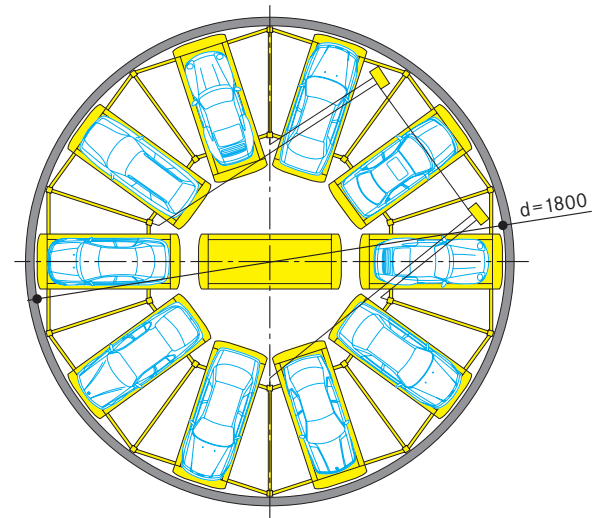

### Parksafe 585/12 (12 places de stationnement par niveau de parking)

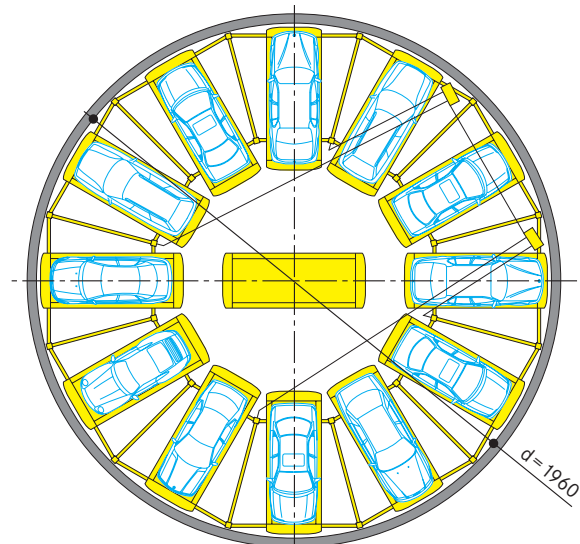

#### Parksafe 585/8 (8 places de stationnement par niveau de parking)

Niveaux de parking	Places de stationnement	Cote A pour voitures de 160 cm de hauteur
2	16	590
3	24	785
4	32	960
5	40	1155
6	48	1330
7	56	1525
8	64	1700
9	72	1895
10	80	2070

#### Parksafe 585/10 (10 places de stationnement par niveau de parking)

Niveaux de parking	Places de stationnement	Cote A pour voitures de 160 cm de hauteur
2	20	590
3	30	785
4	40	960
5	50	1155
6	60	1330
7	70	1525
8	80	1700

#### Parksafe 585/12 (12 places de stationnement par niveau de parking)

Niveaux de parking	Places de stationnement	Cote A pour voitures de 160 cm de hauteur
2	24	590
3	36	785
4	48	960
5	60	1155
6	72	1330
7	84	1525

Les cotes indiquées sont valables pour des voitures d'une hauteur de 160 cm maxi.

Les niveaux de parking peuvent tous ou en partie être construits pour des voitures plus hautes.

## ■ Parksafe 585 | Version puits – Position de la zone de transfert

### ■ Zone de transfert située directement au-dessus du convoyeur vertical

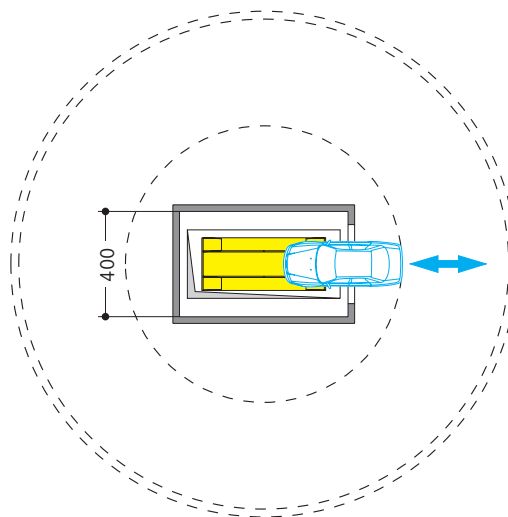
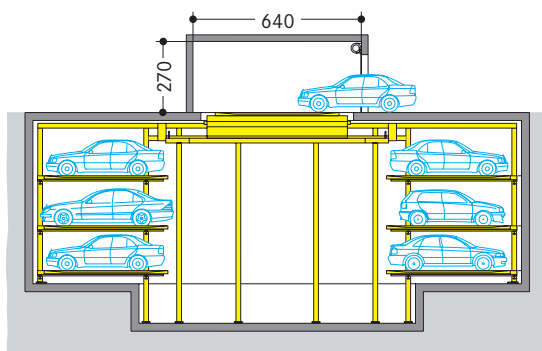

### ■ Zone de transfert indépendante du convoyeur vertical

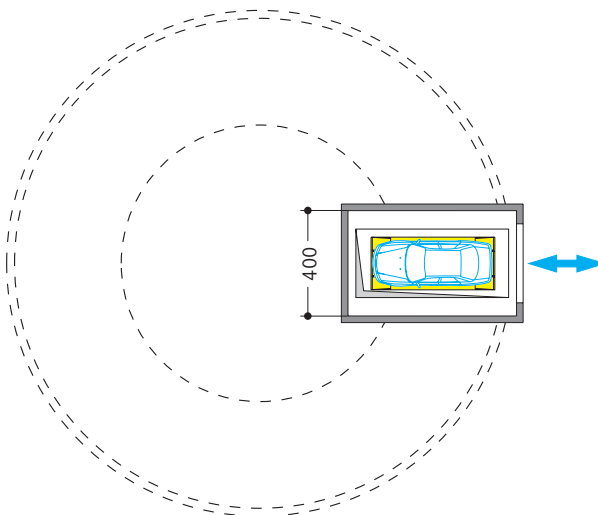
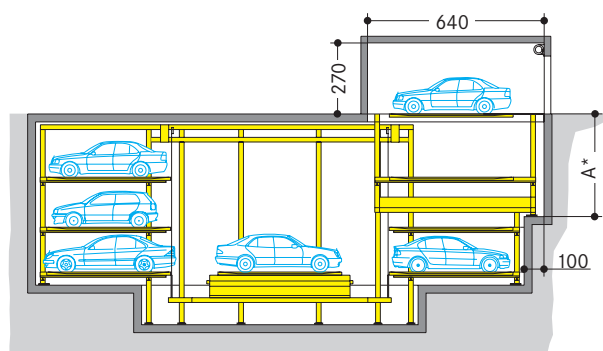

\* La cote A dépend de la hauteur maximale des voitures dans le système

Hauteur de voiture	Cote A
160	365
200	405

Cotes en cm