

# Parksafe 585

Bitte beachten Sie die separaten Technischen Hinweise! | Please observe the separate Technical Notes!



Das Rundparksystem Parksafe 585 ermöglicht raumsparendes Parken durch das Übereinanderstapeln von Fahrzeugen. Der ausführende Architekt hat vielfältige Gestaltungsmöglichkeiten. Systeme für 8, 10 oder 12 Stellplätzen pro Parkebene sind möglich, abhängig von der verfügbaren Grundfläche. Der Parksafe 585 macht Rampen und Fahrgassen überflüssig, bietet Sicherheit vor Diebstahl und Vandalismus, spart teure Haustechnik im Vergleich zu konventionellen Garagenbauten und ist umweltfreundlich im Sinne einer verdichteten Bauweise und verminderter Emissionsbelastung.

The round parking system Parksafe 585 provides space-saving parking by stacking vehicles one upon the other. To the architect a wide scope for design variants is available. Systems for 8, 10 or 12 parking places per parking level are possible, depending on the available footprint. The automatically operated Parksafe 585 makes ramps and aisles unnecessary and offers protection against theft and vandalism, saves on expensive building technology compared with conventional garage buildings and is environment-friendly.

# Parksafe 585 | freistehender Turm | free-standing tower

- Parksysteem mit 8, 10 oder 12 Stellplätzen pro Ebene
- Fahrzeughöhe variabel durch unterschiedlich hohe Parkebenen
- Ausfahrt in Fahrtrichtung durch integrierte Drehvorrichtung
- Verkleidung mit Glas, Profiblech, Betonelementen o.ä.

- Parking system with 8, 10 or 12 parking spaces per level
- Car height variable by use of different level heights
- Exit possible in driving direction by integrated turning device
- Façade available with glass, profile metal sheet, concrete casing, or similar

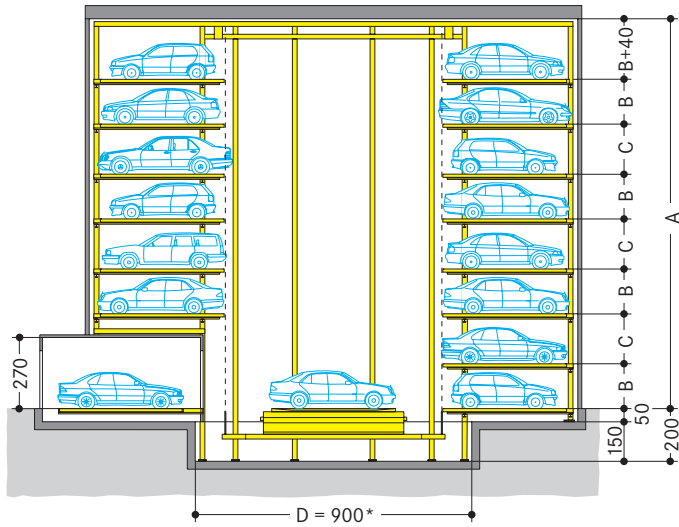

\* Maß gilt für System mit 8 Stellplätzen/Ebene  
 bei System mit 10 Stellplätzen/Ebene = D 1050  
 bei System mit 12 Stellplätzen/Ebene = D 1200

\* Dimension applies to a system with 8 parking spaces per level  
 System with 10 parking spaces/level = D 1050  
 System with 12 parking spaces/level = D 1200

Pkw-Höhe Car height	Maß B Dimension B	Maß C Dimension C
160   5' 3"	175   5' 9"	195   6' 5"

Maße in cm | ft  
 Dimensions in cm | ft  
 1 ft = 12 in = 30,48 cm  
 1 cm = 0,0328 ft = 0,3937 in

## Parksafe 585/8 (8 Stellplätze/Parkebene | 8 parking spaces/level)

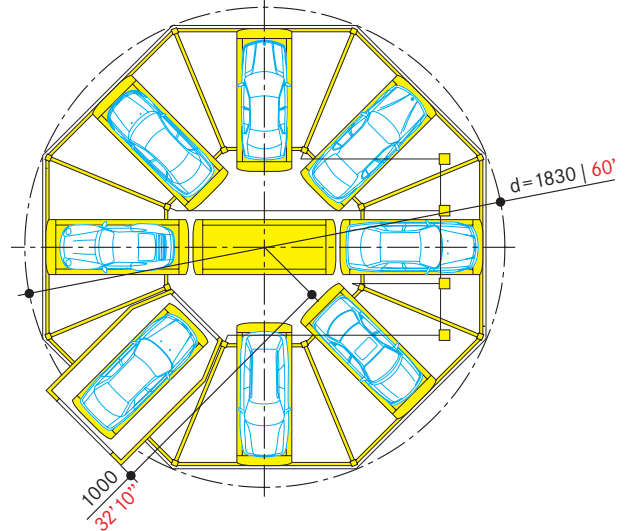

## Parksafe 585/10 (10 Stellplätze/Parkebene | 10 parking spaces/level)

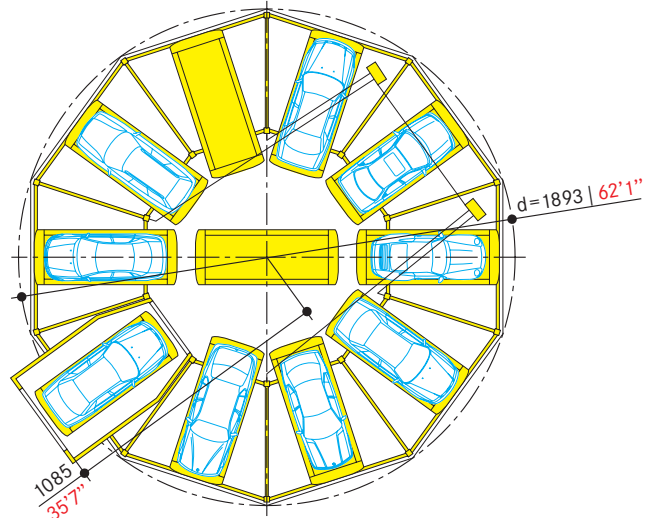

## Parksafe 585/12 (12 Stellplätze/Parkebene | 12 parking spaces/level)

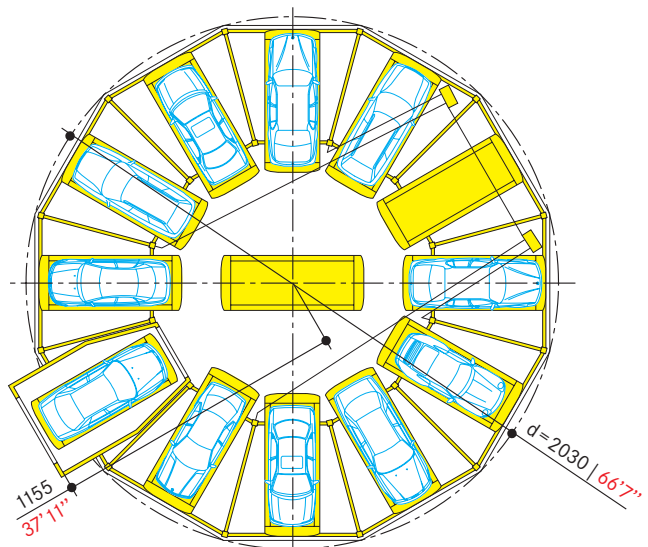

Parkebenen Parking levels	Stellplätze Parking spaces	Maß A für 160 cm hohe Pkw Dimension A for 160 cm   5'3" high cars
2	14	390   12' 10"
3	22	585   19' 2"
4	30	760   24' 11"
5	38	955   31' 4"
6	46	1130   37' 1"
7	54	1325   43' 6"
8	62	1500   49' 3"
9	70	1695   55' 7"
10	78	1870   61' 4"
11	86	2065   67' 9"
12	94	2240   73' 6"
13	102	2435   79' 11"

Parkebenen Parking levels	Stellplätze Parking spaces	Maß A für 160 cm hohe Pkw Dimension A for 160 cm   5'3" high cars
2	18	390   12' 10"
3	28	585   19' 2"
4	38	760   24' 11"
5	48	955   31' 4"
6	58	1130   37' 1"
7	68	1325   43' 6"
8	78	1500   49' 3"
9	88	1695   55' 7"
10	98	1870   61' 4"

Parkebenen Parking levels	Stellplätze Parking spaces	Maß A für 160 cm hohe Pkw Dimension A for 160 cm   5'3" high cars
2	22	390   12' 10"
3	34	585   19' 2"
4	46	760   24' 11"
5	58	955   31' 4"
6	70	1130   37' 1"
7	82	1325   43' 6"
8	94	1500   49' 3"
9	106	1675   54' 11"

Die angegebenen Maße gelten für max. 160 cm hohe Pkw.  
 Einzelne oder alle Parkebenen sind für höhere Pkw möglich.

The indicated dimensions apply to cars with a max. height of 160 cm | 5'3".  
 Several or all parking levels can be designed for higher cars.

# ■ Parksafe 585 | Schachtversion | Shaft version

- Parksystem mit 8, 10 oder 12 Stellplätzen pro Ebene
- Fahrzeughöhe variabel durch unterschiedlich hohe Parkebenen
- Ausfahrt in Fahrtrichtung durch integrierte Drehvorrichtung

- Parking system with 8, 10 or 12 parking spaces per level
- Car height variable by use of different level heights
- Exit possible in driving direction by integrated turning device

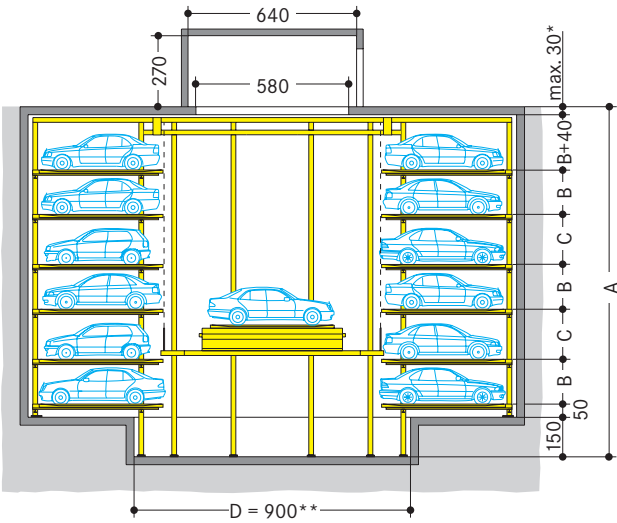

Pkw-Höhe Car height	Maß B Dimension B	Maß C Dimension C
160   5' 3"	175   5' 9"	195   6' 5"

Maße in cm | ft  
Dimensions in cm | ft

1 ft = 12 in = 30,48 cm  
1 cm = 0,0328 ft = 0,3937 in

## Parksafe 585/8 (8 Stellplätze/Parkebene | 8 parking spaces/level)

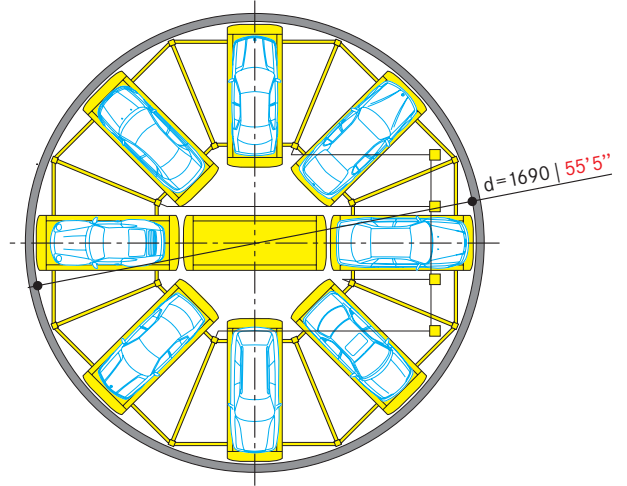

## Parksafe 585/10 (10 Stellplätze/Parkebene | 10 parking spaces/level)

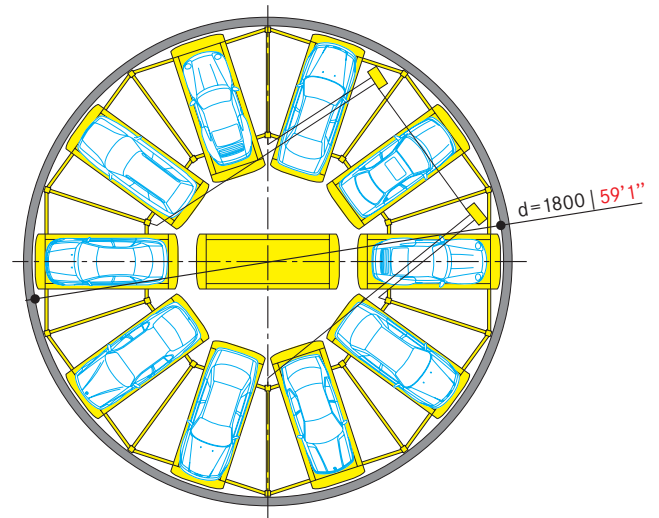

## Parksafe 585/12 (12 Stellplätze/Parkebene | 12 parking spaces/level)

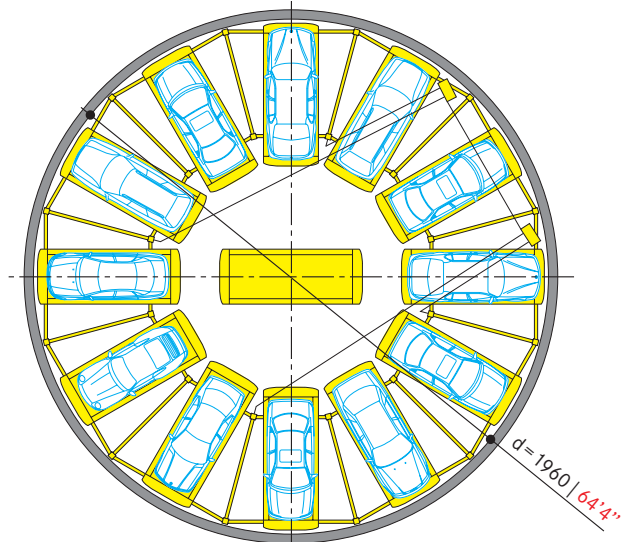

- \* Decke muss befahrbar sein. Wird die Decke größer als 30 cm, muss Heber-Unterfahrt um die entsprechende Differenz vergrößert werden.
- \*\* Maß gilt für System mit 8 Stellplätzen/Ebene  
bei System mit 10 Stellplätzen/Ebene = D 1050  
bei System mit 12 Stellplätzen/Ebene = D 1200
- \* Slabs must be drivable. In case the slab is built thicker than 30 cm, the pit under the lift has to be increased by the respective difference.
- \*\* Dimension applies to a system with 8 parking spaces per level  
System with 10 parking spaces/level = D 1050  
System with 12 parking spaces/level = D 1200

### Parksafe 585/8 (8 Stellplätze/Parkebene | 8 parking spaces/level)

Parkebenen Parking levels	Stellplätze Parking spaces	Maß A für 160 cm hohe Pkw Dimension A for 160 cm   5'3" high cars
2	16	590   19' 4"
3	24	785   25' 9"
4	32	960   31' 6"
5	40	1155   37' 11"
6	48	1330   43' 8"
7	56	1525   50'
8	64	1700   55' 9"
9	72	1895   62' 2"
10	80	2070   67' 11"

### Parksafe 585/10 (10 Stellplätze/Parkebene | 10 parking spaces/level)

Parkebenen Parking levels	Stellplätze Parking spaces	Maß A für 160 cm hohe Pkw Dimension A for 160 cm   5'3" high cars
2	20	590   19' 4"
3	30	785   25' 9"
4	40	960   31' 6"
5	50	1155   37' 11"
6	60	1330   43' 8"
7	70	1525   50'
8	80	1700   55' 9"

### Parksafe 585/12 (12 Stellplätze/Parkebene | 12 parking spaces/level)

Parkebenen Parking levels	Stellplätze Parking spaces	Maß A für 160 cm hohe Pkw Dimension A for 160 cm   5'3" high cars
2	24	590   19' 4"
3	36	785   25' 9"
4	48	960   31' 6"
5	60	1155   37' 11"
6	72	1330   43' 8"
7	84	1525   50'

Die angegebenen Maße gelten für max. 160 cm hohe Pkw. Einzelne oder alle Parkebenen sind für höhere Pkw möglich.

The indicated dimensions apply to cars with a max. height of 160 cm | 5'3". Several or all parking levels can be designed for higher cars.

**Parksafe 585 | Schachtversion – Position des Übergabebereichs**  
**Shaft version – Position of the transfer area**

**Übergabebereich direkt über dem Vertikalförderer | Transfer area located right above the vertical lift**

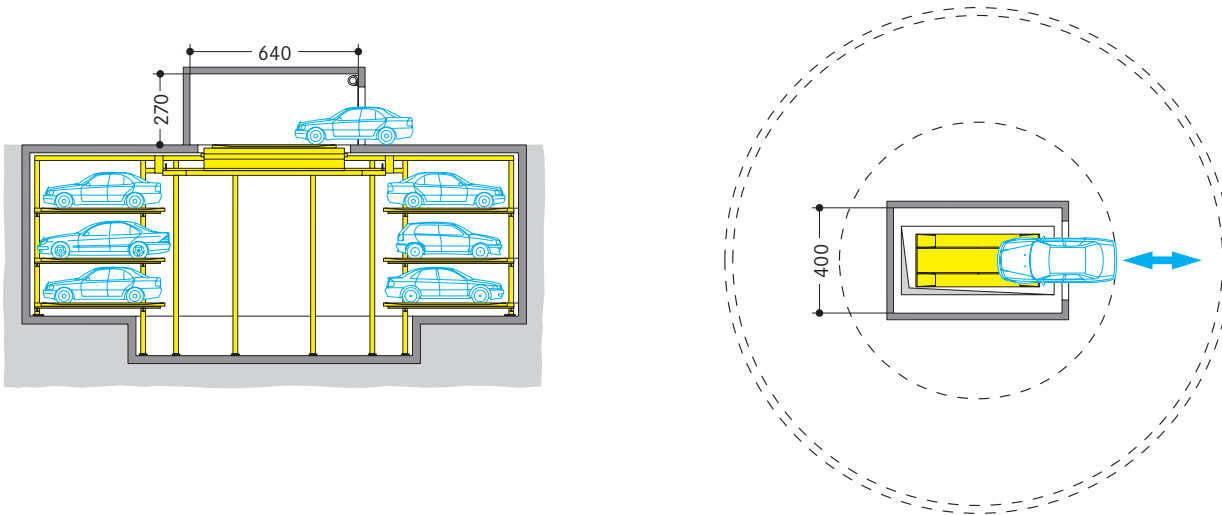

**Übergabebereich entkoppelt vom Vertikalförderer | Transfer area decoupled from the vertical lift**

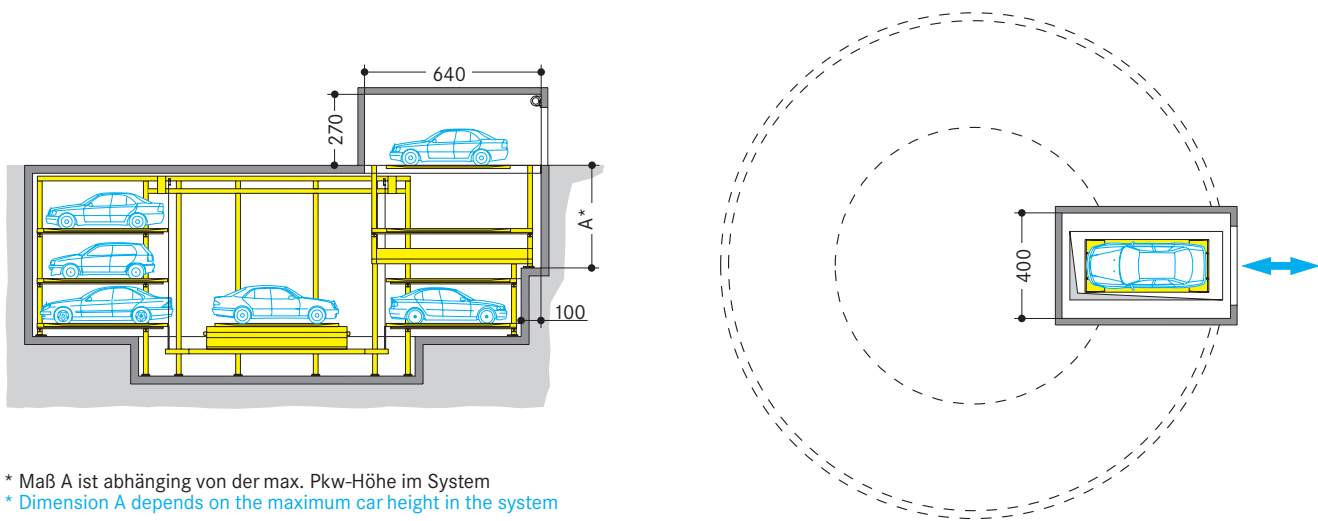

\* Maß A ist abhängig von der max. Pkw-Höhe im System  
 \* Dimension A depends on the maximum car height in the system

Pkw-Höhe Car height	Maß A Dimension A
160   5' 3"	365   12'
200   6' 7"	405   13' 3"

Maße in cm | ft  
 Dimensions in cm | ft

1 ft = 12 in = 30,48 cm  
 1 cm = 0,0328 ft = 0,3937 in