

* Pour les usagers qui changent souvent – uniquement sur la plate-forme supérieure – (p. ex. pour les parkings de bureaux, d'hôtels, de commerces ou autres), des modifications de construction de l'installation sont nécessaires. Il est impératif de consulter Wöhr au préalable!

Les deux plates-formes sont accessibles en position horizontale.

Charge maximale par place 3200 kg (charge maximale par roue 800 kg)

en cas de linteau, hauteur libre de passage conforme à la réglementation sur les garages ou aux dimensions nécessaires pour la porte

3% maxi. de déclivité 10% maxi. de pente ascendante

☒ = uniquement nécessaire en cas de fermeture du garage par porte Portes à rouleau x = 10 / 15 cm

☒ = selon fournisseur de porte. À clarifier par le maître d'œuvre!

Cotes en cm

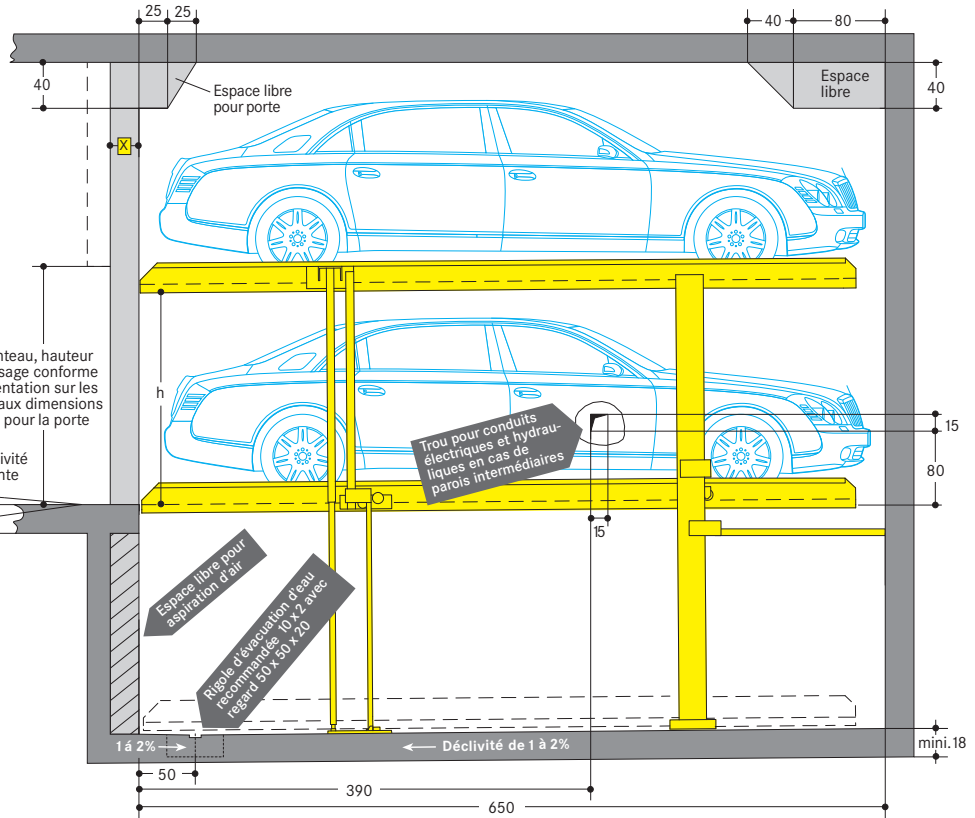

Type confort 440-200/195 · 3200 kg

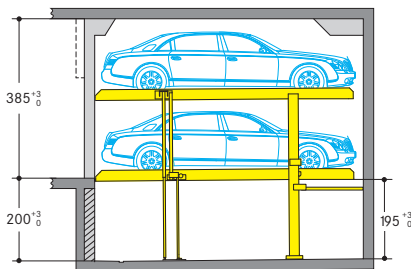

	Hauteur de véhicules	Écart (h)
En haut	Voitures/espaces/VLT jusqu'à 180 cm	
En bas	Voitures/espaces/VLT jusqu'à 180 cm	h = 185

Type premium 440-225/220 · 3200 kg

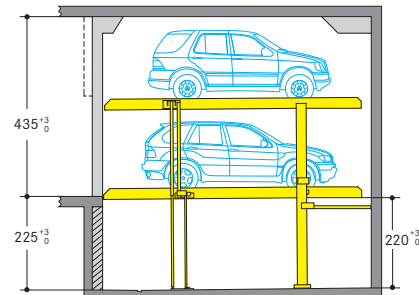

	Hauteur de véhicules	Écart (h)
En haut	Voitures/espaces/VLT jusqu'à 205 cm	
En bas	Voitures/espaces/VLT jusqu'à 205 cm	h = 210

Profil d'espace libre

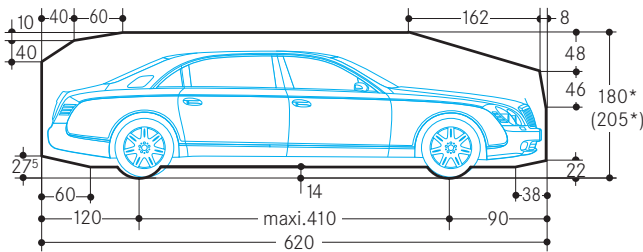

* La hauteur totale de la voiture, y compris la galerie et le support de l'antenne, ne devra pas dépasser les cotes maximales de hauteur de voiture indiquées ici!

Remarques

- En raison des dimensions des véhicules, l'installation peut uniquement être livrée avec une largeur de plate-forme de 270 cm.
- Un marquage de la rive de fosse par une bande jaune et noire de 10 cm de large selon ISO 3864 devra être fourni par le maître d'œuvre (cf. «Statique et réalisation du gros œuvre», page 3).
- Des goulottes/renformis ne sont pas possibles dans le passage du sol de la fosse aux murs. Si des goulottes sont nécessaires, les installations devront être plus étroites ou les fosses plus larges.
- Sous réserve de modifications de construction. Sous réserve de modifications de détails d'exécution en raison du progrès technique et des directives concernant l'environnement.

■ Cotes de largeur · Garage souterrain

Toutes les cotes sont des dimensions finales minimales. Il conviendra en outre de tenir compte des tolérances définies dans le cahier des charges pour l'octroi des travaux du bâtiment (en Allemagne VOB Partie C /DIN 18330, 18331) ainsi que dans la norme DIN 18202 ou les réglementations locales correspondantes. Toutes les cotes sont en cm.

La voie d'accès devant les systèmes de parking pourra présenter une déclivité vers la fosse de 3% maximum et une pente ascendante de 10% maximum.

■ Murs de séparation

Installation simple (2 voitures)



Encombrement mur-pilier	pour largeurs intérieures de plates-formes
B	
300	270

Deux installations simples (4 voitures)

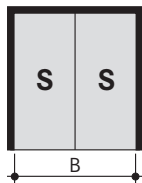

Encombrement mur-pilier	pour largeurs intérieures de plates-formes
B	
600	270+270

Trois installations simples (6 voitures)

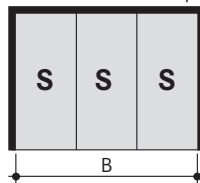

Encombrement mur-pilier	pour largeurs intérieures de plates-formes
B	
900	270+270+270

Des trous nécessaires au passage des conduits électriques et hydrauliques seront à prévoir dans les murs de séparation. Ne pas boucher les trous après le montage!

La largeur minimale de la voie d'accès devra être conforme aux réglementations locales

■ Piliers en dehors de la fosse

Installation simple (2 voitures)

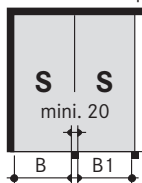

Encombrement mur-pilier	pour largeurs intérieures de plates-formes
B	
290	280
	270

Deux installations simples (4 voitures)

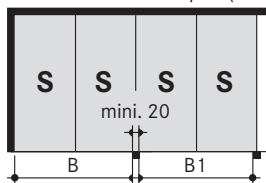

Encombrement mur-pilier	pour largeurs intérieures de plates-formes
B	
590	580
	270+270

Trois installations simples (6 voitures)

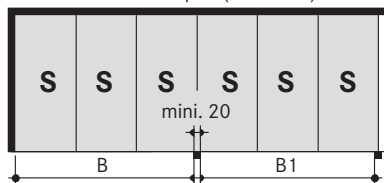

Encombrement mur-pilier	pour largeurs intérieures de plates-formes
B	
890	880
	270+270+270

La largeur minimale de la voie d'accès devra être conforme aux réglementations locales

■ Piliers à l'intérieur de la fosse

Installation simple (2 voitures)

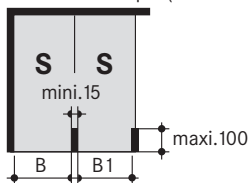

Encombrement mur-pilier	pour largeurs intérieures de plates-formes
B	
295	285
	270

Deux installations simples (4 voitures)

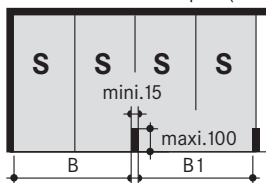

Encombrement mur-pilier	pour largeurs intérieures de plates-formes
B	
595	590
	270+270

Trois installations simples (6 voitures)

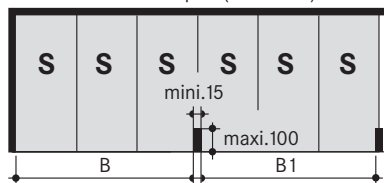

Encombrement mur-pilier	pour largeurs intérieures de plates-formes
B	
895	890
	270+270+270

La largeur minimale de la voie d'accès devra être conforme aux réglementations locales

Cotes de largeur · Garages avec portes

Toutes les cotes sont des dimensions finales minimales. Il conviendra en outre de tenir compte des tolérances définies dans le cahier des charges pour l'octroi des travaux du bâtiment (en Allemagne VOB Partie C /DIN 18330, 18331) ainsi que dans la norme DIN 18202 ou les réglementations locales correspondantes. Toutes les cotes sont en cm.

La voie d'accès devant les systèmes de parking pourra présenter une déclivité vers la fosse de 3% maximum et une pente ascendante de 10% maximum.

Garages simples (2 voitures)

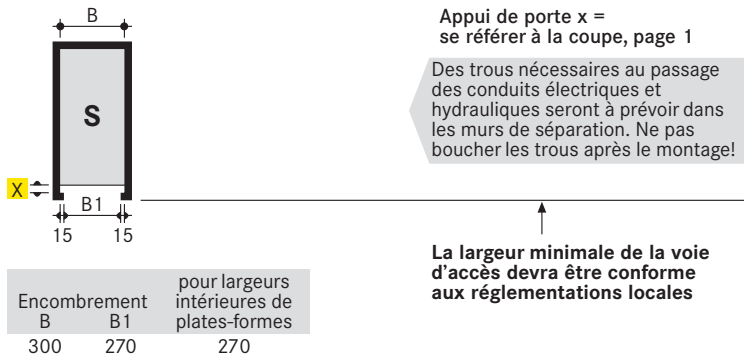

Garages alignés avec portes simples (2 voitures)

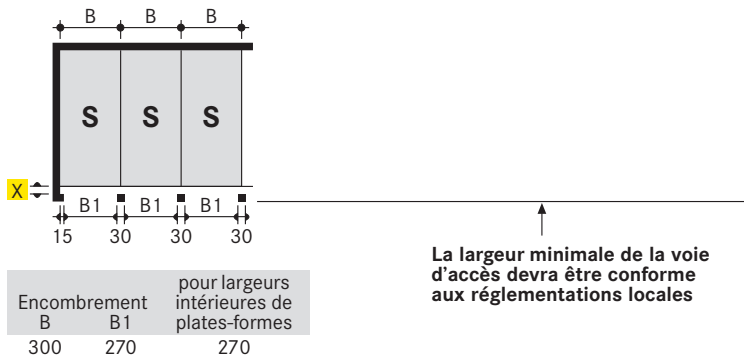

Statique et réalisation du gros œuvre

Installation simple

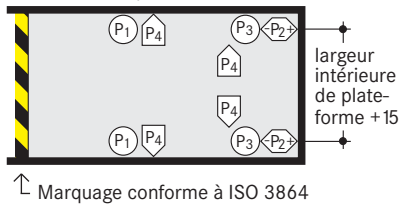

$$P1 = +55 \text{ kN}^*$$

$$- 9 \text{ kN}$$

$$P2 = + 5 \text{ kN}$$

$$- 5 \text{ kN}$$

$$P3 = +32 \text{ kN}$$

$$- 3 \text{ kN}$$

$$P4 = + 4 \text{ kN}$$

* toutes les forces, y compris le poids de la voiture

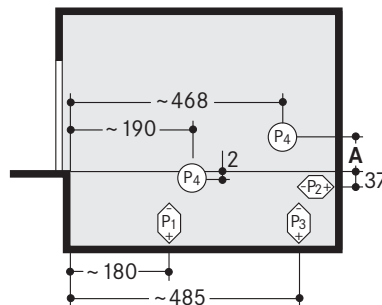

	A
Parklift 440-200/195	42
Parklift 440-225/220	45

Les efforts sont transmis au sol par des semelles d'environ 300 cm². Ces semelles sont fixées au sol par chevilles expansibles, ou, en cas de béton étanche, par chevilles chimiques, dans la mesure où cela a été confirmé par Wöhr. Profondeur de forure 10-12 cm. La dalle de plancher devra avoir une épaisseur de 18 cm minimum! Qualité de béton selon les exigences statiques du bâtiment; pour le chevillage, le minimum est C20/25.

Le mur côté niveau d'accès devra être exécuté en béton et être parfaitement lisse, aucune pièce - comme, par exemple, des rebords ou conduits, etc. - ne devra dépasser. Les cotes de longueur indiquées jusqu'aux points d'appui sont des moyennes.

Dans le cas où la position exacte des points d'appui serait nécessaire, nous tenons à votre disposition, pour chaque variante de système, des fiches détaillées vérifiées par le bureau de contrôle TÜV.

Groupes hydrauliques

L'encombrement supplémentaire au-dessus du niveau d'accès pour loger les groupes hydrauliques est déterminé pour chaque projet selon les plans correspondants (Évidement de mur ou niche).

Les dimensions sont les suivantes:

Dimensions en cm	1-5 garages simples
Longueur =	200
Hauteur =	140
Profondeur =	35

Répartition des travaux électriques

Pos.	Prestation	Quantité	Dénomination	Position	Fréquence
1	maître d'œuvre	1	compteur électrique	intégré dans la ligne d'alimentation	
2	maître d'œuvre	1	fusible ou coupe-circuit automatique à action lente 3 x 25 A selon DIN VDE 0100 partie 430 ou réglementations locales correspondantes	intégré dans la ligne d'alimentation	1 x par groupe hydraulique
3	maître d'œuvre	selon les conditions locales	selon réglementations locales 3 Ph + N + PE*	ligne d'alimentation jusqu'à l'interrupteur principal	1 x par groupe hydraulique
4	maître d'œuvre	tous les	raccordement pour la liaison équipotentielle de protection	coin sol de fosse/mur arrière	
5	maître d'œuvre	1	liaison équipotentielle de protection conforme à la norme DIN EN 60204	du raccordement à l'installation	1 x par installation
6	maître d'œuvre	1	coupe-circuit marqué, protégé contre toute mise en marche non autorisée	au-dessus de l'élément de commande	1 x par groupe hydraulique
7	maître d'œuvre	10 m	ligne pilote PVC avec fils marqués et conducteur protecteur 5 x 2,5 ²	de l'interrupteur principal au groupe hydraulique	1 x par groupe hydraulique

Les positions 8-14 sont comprises dans les prestations de la société Wöhr, sauf indication contraire dans l'offre ou le contrat.

* DIN VDE 0100 partie 410 + 430 (sans charge continue) 3 PH + N + PE (courant triphasé). Remarque: Dans le cas où les garages seraient fermés par une porte, le câblage électrique devra être discuté avec le fabricant de la porte avant la pose.

Les composants électriques livrés par le fabricant devront être raccordés selon les schémas des circuits et des connexions correspondants. Toutes les extrémités des raccords devront être munies d'un embout. Les règles VDE devront être respectées. D'autres câblages n'ont pas été vérifiés par le TÜV et ne sont donc pas autorisés. La ligne d'alimentation jusqu'au groupe hydraulique devra être posée par le maître d'œuvre durant le montage. Nos monteurs seront sur place et

pourront vérifier avec l'électricien le bon fonctionnement de l'installation. Dans le cas où ces travaux ne pourraient avoir lieu pendant le montage pour des raisons imputables au maître d'œuvre, un électricien devra être mandaté par le maître d'œuvre. Selon la DIN EN 60204, les installations doivent être raccordées par le maître d'œuvre à la liaison équipotentielle de protection. Un raccordement est à prévoir à une distance de 10 m.

Mesures d'insonorisation

Base: DIN 4109 «Insonorisation en bâtiments».

Les 30 dB (A) exigés pourront être respectés dans les pièces habitées si les conditions suivantes sont réalisées:

- lot insonorisation de notre liste d'accessoires
- niveau d'insonorisation du corps du bâtiment d'un minimum de $R_w = 57$ dB
- les murs adjacents aux systèmes de parking devront être en béton banché et résistants à la flexion avec un minimum de $m' = 300$ kg/m²
- plafonds massifs au-dessus des

systèmes de parking avec un minimum de $m' = 400$ kg/m². En cas de conditions de construction divergentes, des mesures d'insonorisation supplémentaires seront nécessaires.

Les meilleurs résultats sont obtenus par des dalles de plancher séparées du corps du bâtiment.

Insonorisation plus élevée:

Les valeurs d'insonorisation des bruits aériens devront être respectées selon la norme DIN 4109-10. Une insonorisation plus élevée doit être planifiée et confirmée par Wöhr en fonction du projet particulier (un encombrement plus important sera alors nécessaire).

Température

Zone d'utilisation de l'installation: de +5° à +40°C. Humidité de l'air: 50% à +40°C. En cas de conditions divergentes, veuillez consulter Wöhr.

Évacuation d'eau

Nous recommandons de prévoir une rigole dans la partie avant de la fosse et de la raccorder à une canalisation ou à un regard de 50 x 50 x 20 cm. Si la fosse de puisage n'est pas accessible pour une vidange manuelle, elle devra être vidée à la pompe par le maître d'œuvre. Une pente latérale est uniquement possible dans la rigole, mais pas dans le reste de la fosse.

Si les cotes de la fosse ont été respectées, celle-ci présente une pente longitudinale. Dans l'intérêt de la protection de l'environnement, nous conseillons de revêtir la fosse d'une couche de peinture afin de prévenir tout risque de pollution des eaux souterraines. En cas de raccord au réseau des canalisations, il est recommandé de prévoir des filtres à huile.

Essai d'examen de type (TÜV)

Les systèmes proposés ont été contrôlés selon la Directive européenne 2006/42/CE relative aux machines et la DIN EN 14010. Volontairement, nous avons fait réaliser par le TÜV d'Allemagne du Sud un essai d'examen de type pour ce système. Nous en tenons le rapport à votre disposition.

Schéma d'installation

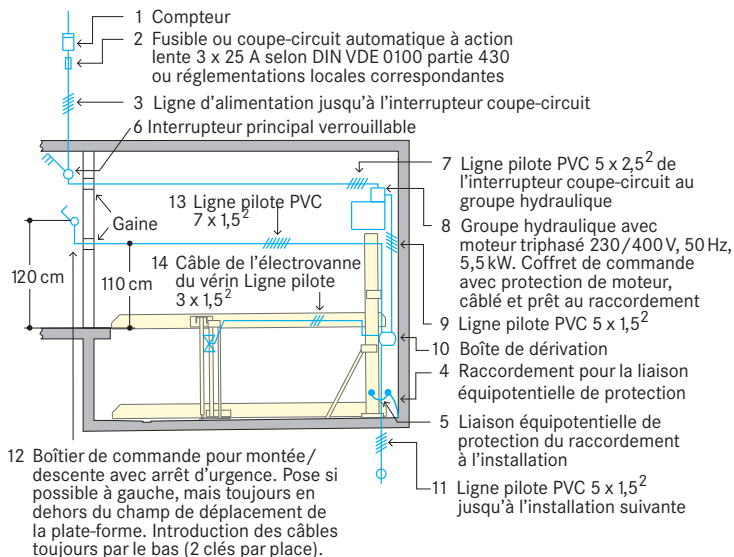

Évidements et gaines pour boîtiers de commande en cas d'installation de portes à rouleau ou de portes sectionnelles

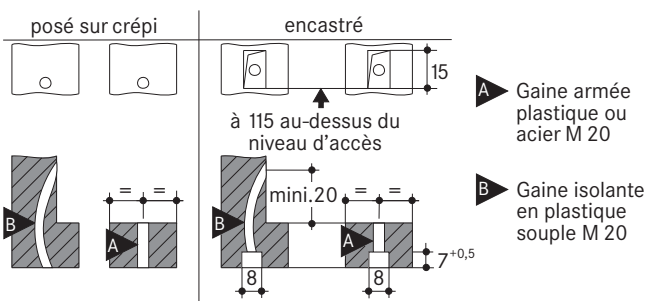

Éclairage

Le maître d'œuvre devra veiller à un éclairage suffisant des voies de circulation et des places de stationnement.

Espaces libres

Des schémas avec indication précise des espaces libres pour axes transversaux peuvent être envoyés sur demande.

Garde-corps

Les installations sont équipées de garde-corps dès que la largeur de vide admissible (20 cm) est dépassée. Dans le cas où une voie de circulation serait située à côté ou derrière les Parklift, des garde-corps conformes à la norme DIN EN ISO 13857 devront être fournis par le maître d'œuvre. Ceci est également valable pour la phase de construction du bâtiment.

Maintenance

Les entretiens annuels peuvent être exécutés dans le cadre d'un contrat de maintenance. Veuillez vous adresser à notre partenaire Wöhr local.

Prévention de dommages par corrosion

Indépendamment de la maintenance, il faudra régulièrement exécuter les travaux définis dans les instructions de nettoyage et d'entretien des systèmes de parking Wöhr. Nettoyer les pièces galvanisées et les plates-formes en enlevant la saleté, les dépôts salins et autres pollutions (risque de corrosion). Le garage devra toujours être bien aéré.

Dimensions

Toutes les cotes sont des dimensions finales minimales. Il conviendra en outre de tenir compte des tolérances définies dans le cahier des charges pour l'octroi des travaux du bâtiment (en Allemagne VOB Partie C /DIN 18330, 18331) ainsi que dans la norme DIN 18202. Toutes les cotes sont en cm.

Documents

Selon les réglementations allemandes LBO et GaVo (réglementation sur les garages), les Parklift sont soumis à autorisation. Nous tenons gratuitement à votre disposition les documents, tels que p.ex. la déclaration de conformité CE et les valeurs statiques, éventuellement nécessaires pour obtenir le permis de construire.