

CAD-Planungsdarstellung Combilift 551-2,0

Dateiname: 551-Standard

Schnitt Combilift 551 Standardtyp

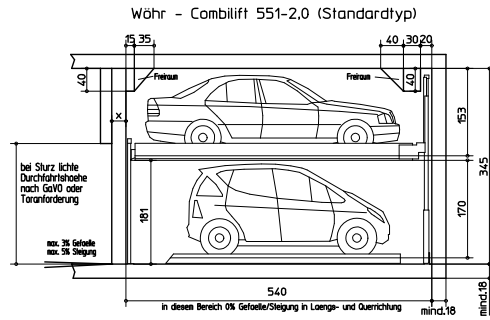

Dateiname: 551-Standard_Planung

Schnitt Planung Combilift 551 Standardtyp

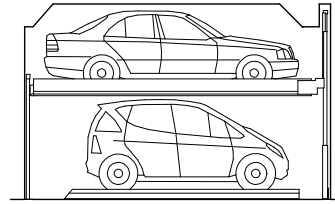

Dateiname: 551-Sparmass

Schnitt Combilift 551 Sparmaßtyp

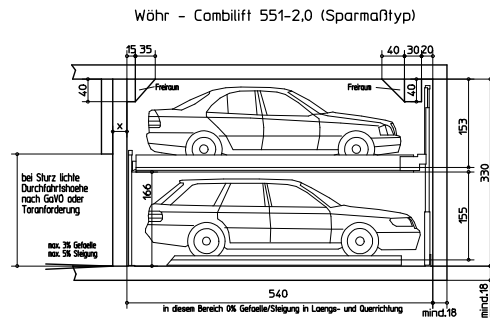

Dateiname: 551-Sparmass_Planung

Schnitt Planung Combilift 551 Sparmaßtyp

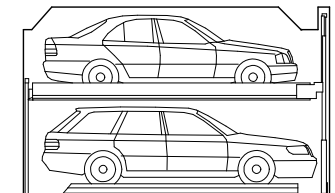

CAD-Planungsdarstellung Combilift 551-2,0

Dateiname: 551-Komfort

Schnitt Combilift 551 Komforttyp

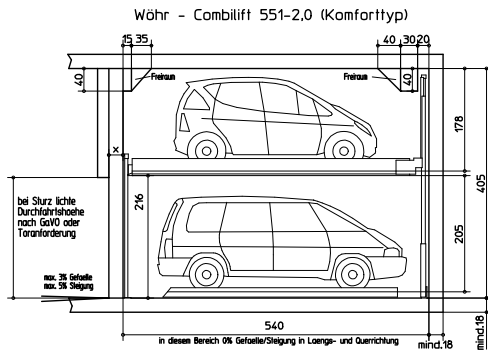

Dateiname: 551-Komfort_Planung

Schnitt Planung Combilift 551 Komforttyp

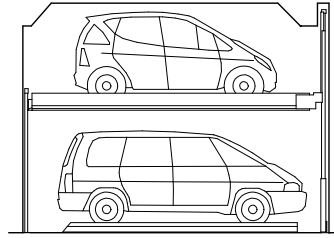

CAD-Planungsdarstellung Combilift 551-2,0

Dateiname: DS-551-Anfangsraster
Draufsicht Anfangsraster

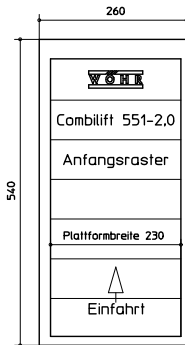

Dateiname: DS-551-Folgeraster
Draufsicht Folgeraster

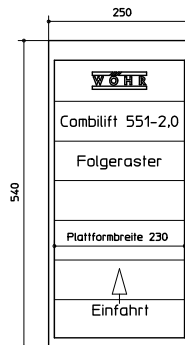

Dateiname: DS-551-Endraster
Draufsicht Endraster

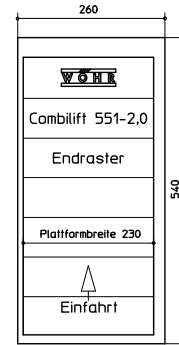

Einplanungsbeispiel Combilift 551 mit drei Rastern

1 x DS-551-Anfangsraster | 1 x DS-551-Folgeraster | 1 x DS-551-Endraster

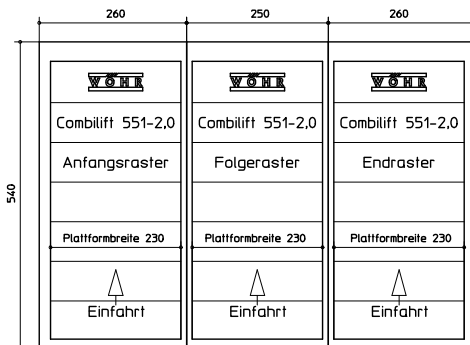

Einplanungsbeispiel Combilift 551 mit sechs Rastern

1 x DS-551-Anfangsraster | 4 x DS-551-Folgeraster | 1 x DS-551-Endraster

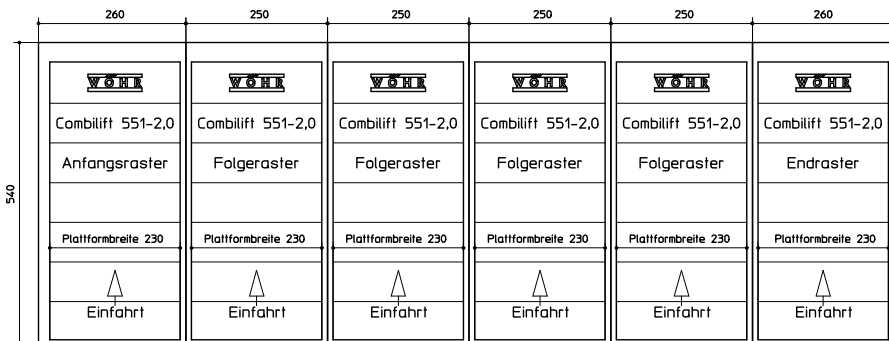

CAD-Planungsdarstellung Combilift 551-2,6

Dateiname: 551-26-Standard
Schnitt Combilift 551-2,6 Standardtyp

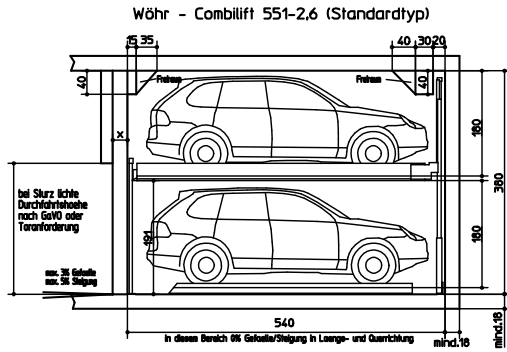

Dateiname: 551-26-Standard_Planung
Schnitt Planung Combilift 551-2,6 Standardtyp

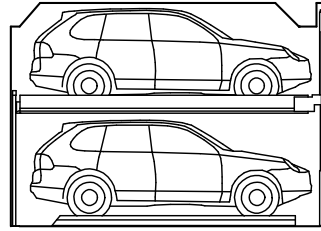

Dateiname: 551-26-Sparmass
Schnitt Combilift 551-2,6 Sparmaßtyp

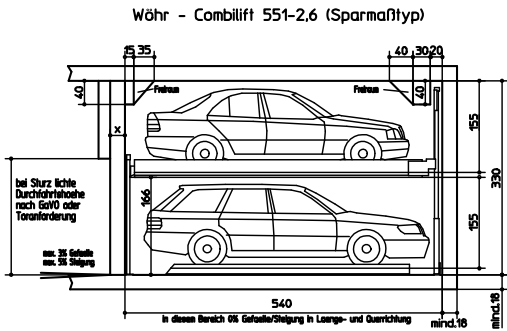

Dateiname: 551-26-Sparmass_Planung
Schnitt Planung Combilift 551-2,6 Sparmaßtyp

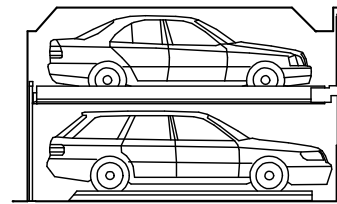

CAD-Planungsdarstellung Combilift 551-2,6

Dateiname: 551-26-Komfort

Schnitt Combilift 551-2,6 Komforttyp

Dateiname: 551-26-Komfort_Planung

Schnitt Planung Combilift 551-2,6 Komforttyp

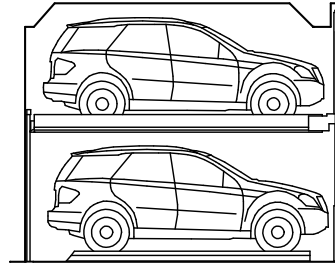
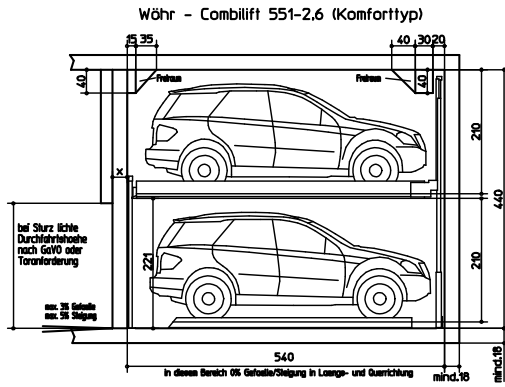

CAD-Planungsdarstellung Combilift 551-2,6

Dateiname: DS-551-26-Anfangsraster
Draufsicht Anfangsraster

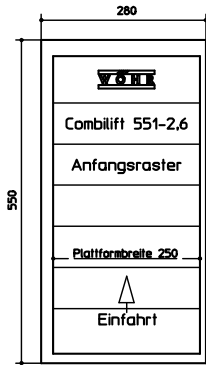

Dateiname: DS-551-26-Folgeraster
Draufsicht Folgeraster

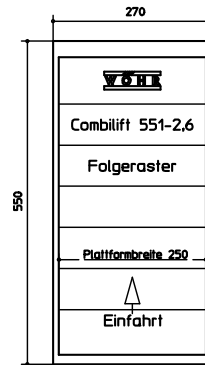

Dateiname: DS-551-26-Endraster
Draufsicht Endraster

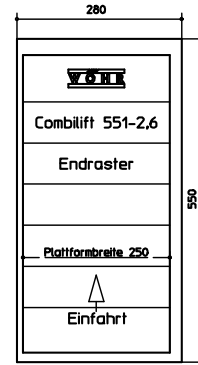

Einplanungsbeispiel Combilift 551-2,6 mit drei Rastern

1 x DS-551-26-Anfangsraster | 1 x DS-551-26-Folgeraster | 1 x DS-551-26-Endraster

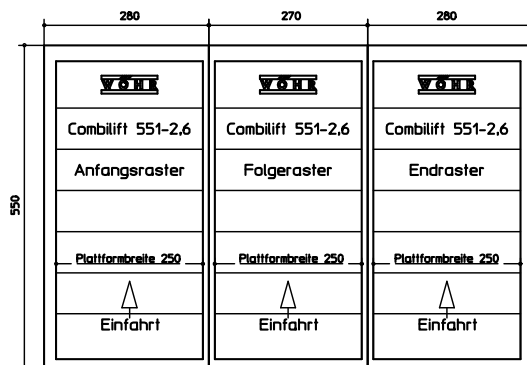

Einplanungsbeispiel Combilift 551-2,6 mit sechs Rastern

1 x DS-551-26-Anfangsraster | 4 x DS-551-26-Folgeraster | 1 x DS-551-26-Endraster

