

# CAD-Planungsdarstellung Combilift 543-2,0

Dateiname: 543-Standard  
Schnitt Combilift 543 Standardtyp

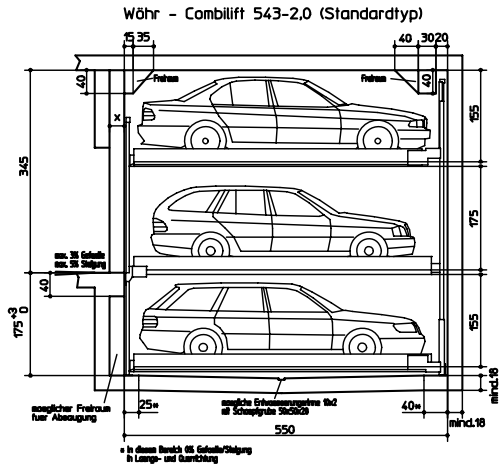

Dateiname: 543-Standard\_Planung  
Schnitt Planung Combilift 543 Standardtyp

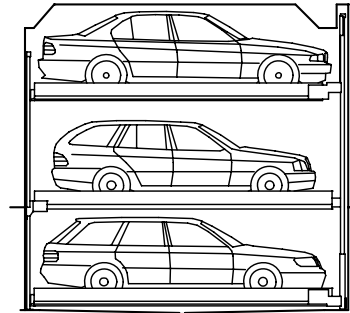

Dateiname: 543-Sparmass  
Schnitt Combilift 543 Sparmaßtyp

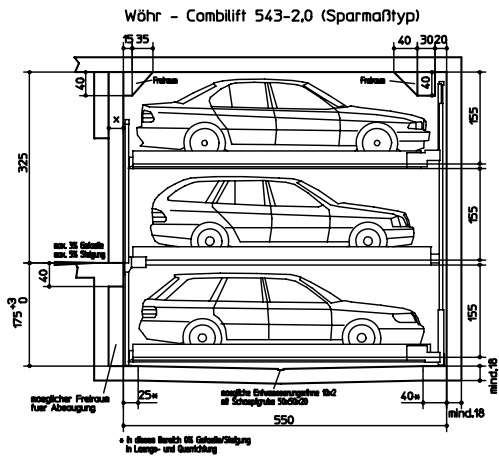

Dateiname: 543-Sparmass\_Planung  
Schnitt Planung Combilift 543 Sparmaßtyp

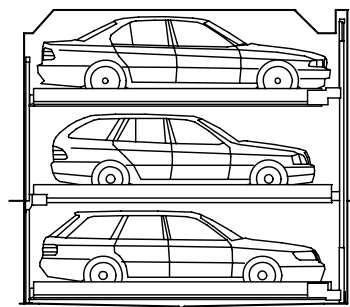



# CAD-Planungsdarstellung Combilift 543-2,0

Dateiname: DS-543-Anfangsraster  
Draufsicht Anfangsraster

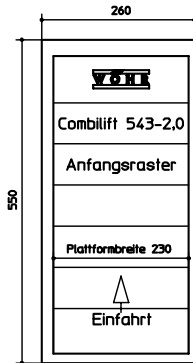

Dateiname: DS-543-Folgeraster  
Draufsicht Folgeraster

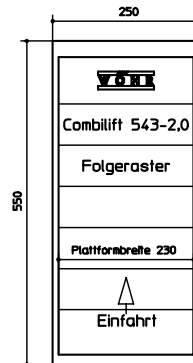

Dateiname: DS-543-Endraster  
Draufsicht Endraster

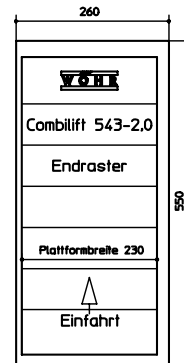

## Einplanungsbeispiel Combilift 543 mit drei Rastern

1 x DS-543-Anfangsraster | 1 x DS-543-Folgeraster | 1 x DS-543-Endraster

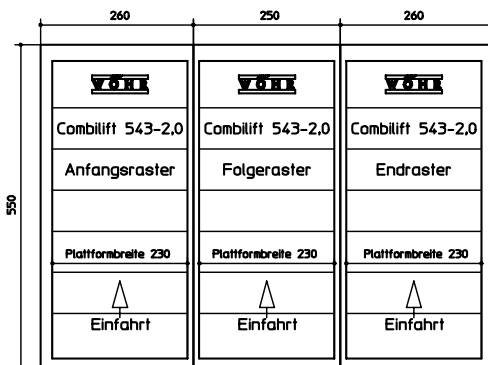

## Einplanungsbeispiel Combilift 543 mit sechs Rastern

1 x DS-543-Anfangsraster | 4 x DS-543-Folgeraster | 1 x DS-543-Endraster

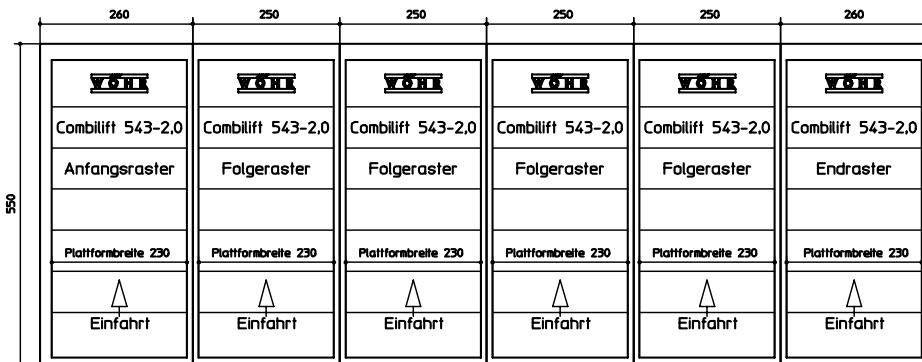

# CAD-Planungsdarstellung Combilift 543-2,6

**Dateiname: 543-26-Standard**  
Schnitt Combilift 543-2,6 Standardtyp

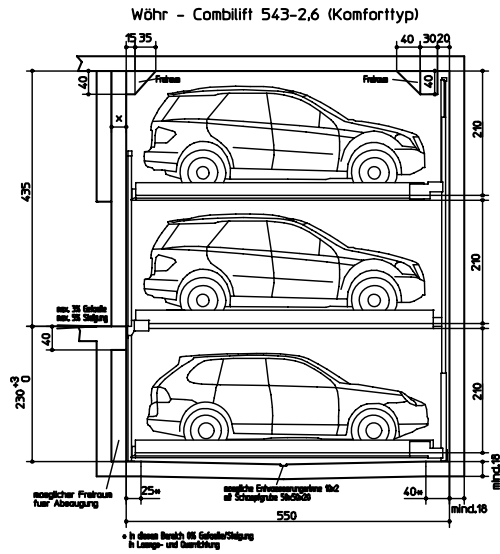

**Dateiname: 543-26-Standard\_Planung**  
Schnitt Planung Combilift 543-2,6 Standardtyp

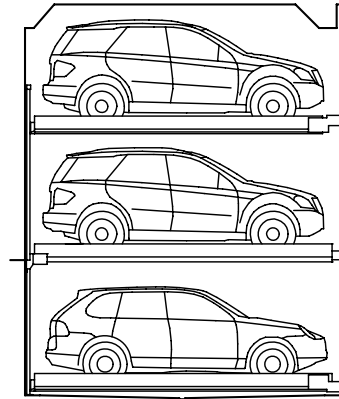

**Dateiname: 543-26-Komfort**  
Schnitt Combilift 543-2,6 Komforttyp

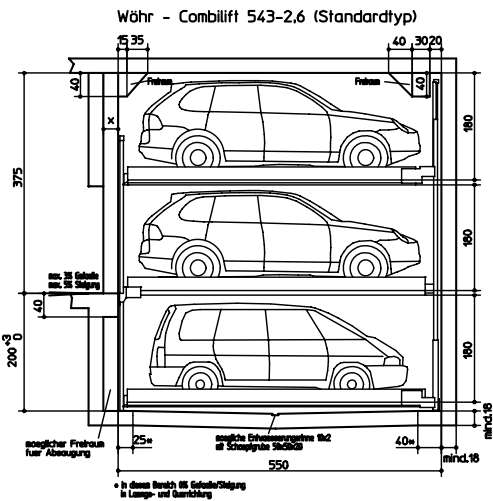

**Dateiname: 543-26-Komfort\_Planung**  
Schnitt Planung Combilift 543-2,6 Komforttyp

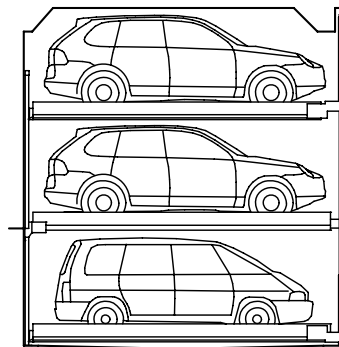

# CAD-Planungsdarstellung Combilift 543-2,6

Dateiname: DS-543-26-Anfangsraster  
Draufsicht Anfangsraster

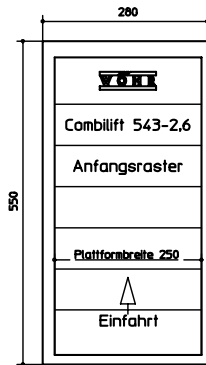

Dateiname: DS-543-26-Folgeraster  
Draufsicht Folgeraster

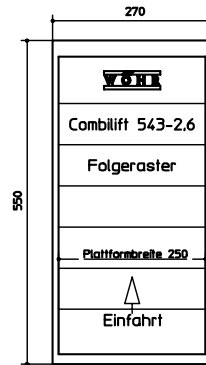

Dateiname: DS-543-26-Endraster  
Draufsicht Endraster

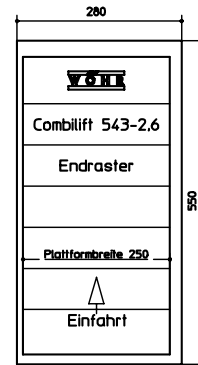

## Einplanungsbeispiel Combilift 543-2,6 mit drei Rastern

1 x DS-543-26-Anfangsraster | 1 x DS-543-26-Folgeraster | 1 x DS-543-26-Endraster

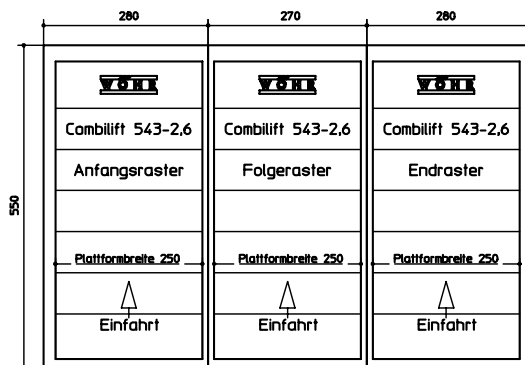

## Einplanungsbeispiel Combilift 543-2,6 mit sechs Rastern

1 x DS-543-26-Anfangsraster | 4 x DS-543-26-Folgeraster | 1 x DS-543-26-Endraster

